

Verkaufsartikel: DH 40-010 Hydraulikaggregat

Bezeichnung: Hydraulikaggregat Duett 4,0t.

DS-Dichtungssatz
VS-Verschleißteilsatz
ME-Mengeneinheit

Pos	Ersatzteil	Bezeichnung	DS	VS	Menge	ME
10	MH 25-100	Ölbehälter Maestro vz 800x200x45	<input type="checkbox"/>	<input type="checkbox"/>	1,0	Stück
20	MH 25-300	Deckel für Ölbehälter Maestro vz komplett für Auffahrschiene	<input type="checkbox"/>	<input type="checkbox"/>	1,0	Stück
30	BSA.4190C	Silicon-Acetat, transparent 4190C09/25 (310 ml)	<input type="checkbox"/>	<input type="checkbox"/>	1,0	Stück
40	NHP.725353	Hydraulikpumpe 510 725 353 ACHTUNG EKI Neue Pumpe von HPII	<input type="checkbox"/>	<input type="checkbox"/>	1,0	Stück
50	NHK.A24H7C20	Kupplung Spidex mit Zahnkranz A24.H7B17 Kegel 1:5 3-teilig	<input type="checkbox"/>	<input type="checkbox"/>	1,0	Stück
60	NSF.A 8Z	Federling A 8 DIN 127 vz	<input type="checkbox"/>	<input type="checkbox"/>	6,0	Stück
70	NSZ.M 8x 25Z	Zylinderschraube M 8x 25 vz DIN 912 mit Innensechskant	<input type="checkbox"/>	<input type="checkbox"/>	4,0	Stück
80	NHP.702005	Ansaugstutzen 1515 702 005 ACHTUNG EKI Neue Pumpe von HPII	<input type="checkbox"/>	<input type="checkbox"/>	1,0	Stück
90	MH 25-340	Druckstutzen Maestro Aggregat Auffahrschiene, 60x60x40	<input type="checkbox"/>	<input type="checkbox"/>	1,0	Stück
100	NDO.03003	O-Ring 30x 3	<input type="checkbox"/>	<input type="checkbox"/>	1,0	Stück
110	NHVSGE15	Gerade Einschraubverschraubung GE-15 LR vz	<input type="checkbox"/>	<input type="checkbox"/>	1,0	Stück
120	MH 25-220	Gerade Einschraubvers. Nachbearb. Hydraulikaggregat Maestro 2,5t.	<input type="checkbox"/>	<input type="checkbox"/>	1,0	Stück
140	NHB.MS259S2	Hydraulikblock Duett V 4,0t. MS-259-S2, komplett	<input type="checkbox"/>	<input type="checkbox"/>	1,0	Stück
150	NHVNVRV310N03	Druckbegrenzungs-Einschraubventil RV3-10n-J-0-03,(Maestro)	<input type="checkbox"/>	<input type="checkbox"/>	2,0	Stück
170	NHVSXGE15	Gerader Einschraubstutzen XGE-15 LR vz	<input type="checkbox"/>	<input type="checkbox"/>	2,0	Stück
180	NHVSEW15	Einstellbarer Winkel-Anschlußstu. EW 15-LR verzinkt	<input type="checkbox"/>	<input type="checkbox"/>	1,0	Stück
190	NSV8G1/4Z	Verschlußschraube G 1/4" vz DIN 908 mit Innensechskant	<input type="checkbox"/>	<input type="checkbox"/>	1,0	Stück
210	NSZ.M 8x 16Z	Zylinderschraube M 8x 16 vz DIN 912 mit Innensechskant	<input type="checkbox"/>	<input type="checkbox"/>	2,0	Stück
220	MH 25-310	Druckleitung Maestro Aggregat Auffahrschiene, D15x2x500	<input type="checkbox"/>	<input type="checkbox"/>	1,0	Stück
230	MH 25-320	Ansaugrohr Maes. Aggregat Geschw. Auffahrschiene, D35x2x185	<input type="checkbox"/>	<input type="checkbox"/>	1,0	Stück
240	NVW.0925/4	Rohrwinkel 90 Grad 5/4" G1/2	<input type="checkbox"/>	<input type="checkbox"/>	1,0	Stück
250	NHF.AS06001	Saugfilter As 060-01	<input type="checkbox"/>	<input type="checkbox"/>	1,0	Stück
260	MH 25-330	Rücklaufrohr Maestro Aggregat Auffahrschiene, 3/4"x400	<input type="checkbox"/>	<input type="checkbox"/>	1,0	Stück
270	DH 40-200	Deckel für Ölbehälter Duett 4,0t. 195x395x4	<input type="checkbox"/>	<input type="checkbox"/>	1,0	Stück
280	NSS.M 6Z	Scheibe A 6,4 DIN 125 vz	<input type="checkbox"/>	<input type="checkbox"/>	12,0	Stück
290	NSM.M 6Z	Mutter M 6 DIN 934 vz	<input type="checkbox"/>	<input type="checkbox"/>	12,0	Stück
300	NEM.B530	Drehstrommotor 3KW, 3000 U/min	<input type="checkbox"/>	<input type="checkbox"/>	1,0	Stück
310	NSM.M10Z	Mutter M10 DIN 934 vz	<input type="checkbox"/>	<input type="checkbox"/>	4,0	Stück
320	MH 25-011	Ölmeßstab Maestro Aggregat	<input type="checkbox"/>	<input type="checkbox"/>	1,0	Stück
330	NPVS1/8PK4CK	Gerade Verschraubung CK-1/8-PK4KU	<input type="checkbox"/>	<input type="checkbox"/>	2,0	Stück
340	NHVSGE18	Gerade Einschraubverschraubung GE-18 LR vz	<input type="checkbox"/>	<input type="checkbox"/>	2,0	Stück
350	NSM.G1/2	Mutter, Gegen- P4 G1/2" Nr.310	<input type="checkbox"/>	<input type="checkbox"/>	2,0	Stück
360	BDA-0001	Hinweispfeil 3008 Rot	<input type="checkbox"/>	<input type="checkbox"/>	1,0	Stück
370	NHS.2000TE13	Schlauchleitung 2te 13 DKLDKL-2000-P komplett montiert	<input type="checkbox"/>	<input type="checkbox"/>	2,0	Stück

Verkaufsartikel:	DH 40-010
Bezeichnung:	Hydraulikaggregat Duett 4,0t.

DS-Dichtungssatz
VS-Verschleißteilsatz
ME-Mengeneinheit

Pos	Ersatzteil	Bezeichnung	DS	VS	Menge	ME
380	NHS.2000TE16	Schlauchleitung 2TE 16 DKLDKL-2000-P komplett montiert	<input type="checkbox"/>	<input type="checkbox"/>	2,0	Stück
390	NPS.4x6	Schlauch Blau 4x6 (Pk4-Schlauch) L144.0036	<input type="checkbox"/>	<input type="checkbox"/>	4,0	Meter

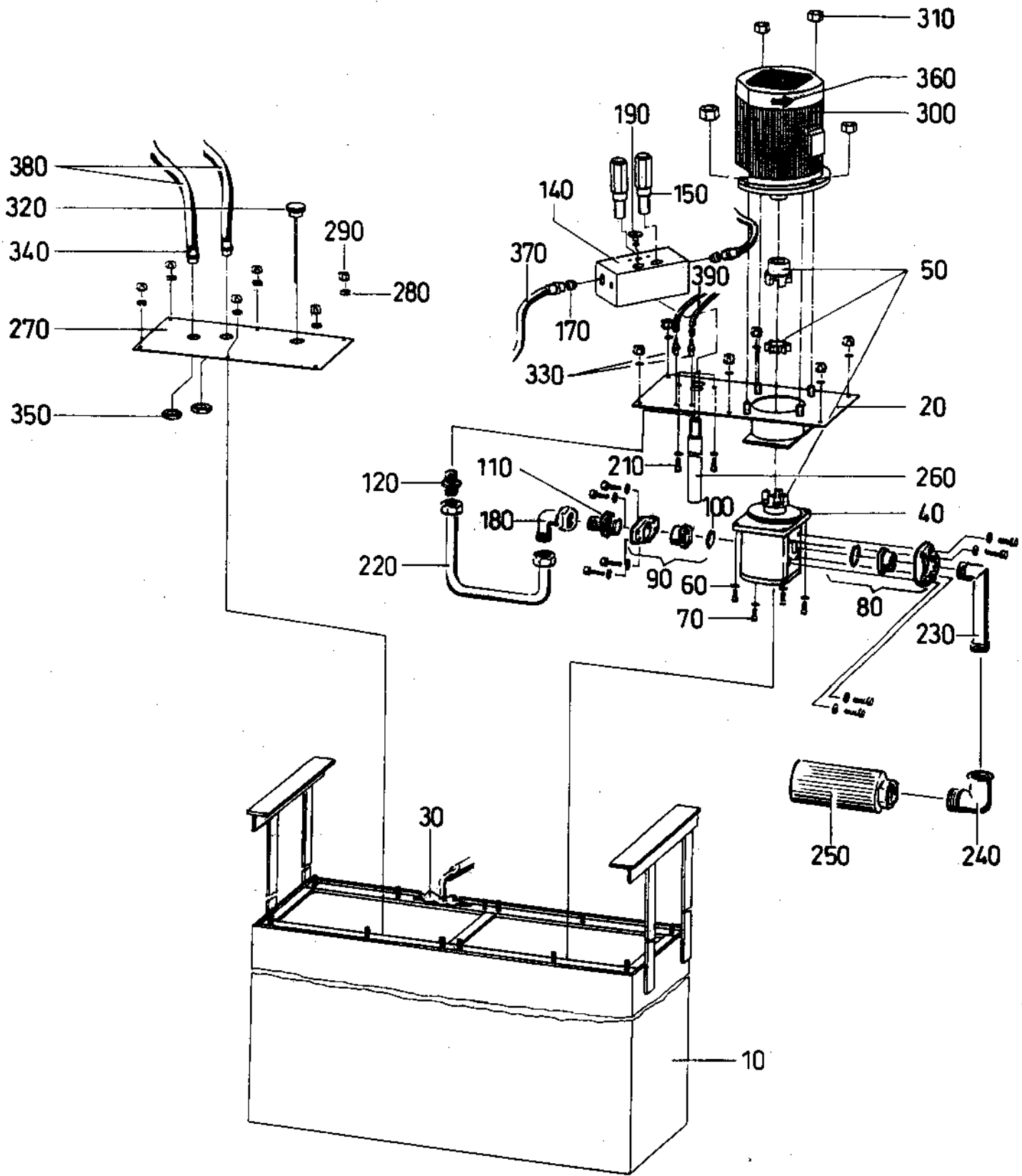

				SLIFT HEBEZEUG GmbH Frank E. Gessmert Hebezeuge für die Automobilwirtschaft D-7553 Tiefenbronn		
Tag	Hr.	Änderung	Nr.			
bearb.	18.10.92	HaK		Ersatzteilzeichnung		DH 40-010
gepr.				Duett Hydraulikaggregat 4,0t		Ers. für/geruch:
73						



Frank E. Sommerer
AUTOHEBER

Ersatzteilliste Duett Hydraulikaggregat 4,0 t

Pos.	Stk.	Bezeichnung	Artikel-Nr.	Preis/ Stk. (m)
10	1	Ölbehälter Maestro 2,5 t vz	MH 25-100	395,20
20	1	Deckel für Ölbehälter Maestro 2,5 t vz (Auffahrschiene)	MH 25-300	157,90
30	1	Silicon Acetat Transparent 310ml	BSA.4190C	18,00
40	1	Hydraulikpumpe	NHP.725353	1080,00
50	1	Kupplung komplett mit Zahnkranz (3-teilig),	NHK.A24H7C20	91,00
60	8	Federring A10 DIN 127 vz	NSF.A10Z	0,70
70	4	Zylinderschraube M10x25 vz DIN 912 mit Innensechskant	NSZ.M10x 25Z	1,50
80	1	Ansaugstutzen komplett	NHP.702005	161,20
90	1	Druckstutzen für Aggregat Maestro 2,5 t	MH 25-340	56,00
100	1	O-Ring 30x3	NDO.03003	2,70
110	1	Gerade Einschraubverschraubung GE-15 LR vz	NHVSGE15	10,90
120	1	Gerade Einschraubverschraubung nachbearbeitet Maestro 2,5 t	MH 25-220	21,90
130	4	Zylinderschraube M8x50 vz DIN 912 mit Innensechskant	NSZ.M 8x 50Z	1,40
140	1	Hydraulikblock Duett V 4,0t kplt.	NHB.MS259S2	500,90
Teile die einzeln zum Hydraulikblock bestellt werden können.				
150	2	Druckbgrenzungs-Einschraubventil	NHVNRV310N03	194,40
160	2	Rückschlag-Einschraubventil	NHVNRKVE10	137,90



Frank E. Sommerer
AUTOHEBER

Pos.	Stk.	Bézeichnung	Artikel-Nr.	Preis/ Stk. (m)
170	2	Gerader Einschraubstutzen XGE15-LR vz	NHVSXGE15	8,80
180	1	Verschlußschraube G1/4" vz DIN 908 mit Innensechskant	NSV8G1/4Z	4,70
190	1	Kupferdichtring 18x14x1,5 DIN 7603	NDK.01801401	0,75
200	6	Federring A 8 DIN 127 vz	NSF.A 8Z	0,70
210	2	Zylinderschraube M8x16 vz DIN 912 mit Innensechskant	NSZ.M 8x 16Z	1,20
220	1	Druckleitung für Aggregat Maestro 2,5 t (Auffahrschiene)	MH 25-310	55,50
230	1	Ansaugrohr für Aggregat Maestro 2,5 t (Auffahrschiene)	MH 25-320	61,50
240	1	Rohrwinkel 90 Grad 5/4" GF92	NVW.0925/4	23,40
250	1	Saugfilter (Auffahrschiene)	NHF.AS06001	178,40
260	1	Rücklaufrohr für Aggregat Maestro 2,5 t (Auffahrschiene)	MH 25-330	49,60
270	1	Deckel für Ölbehälter Duett 4,0 t	DH 40-200	63,90
280	12	Scheibe A6,4 DIN 125 vz	NSS.M 6Z	0,60
290	12	Zylinderschraube M6x12 vz DIN 912 mit Innensechskant	NSZ.M 6x 12Z	0,40
300	1	Drehstrommotor 2,8 KW 220/380 V	NEM.B528	709,80
310	4	Mutter M10 DIN 934 vz	NSM.M10Z	1,00
320	1	Ölmeßstab Maestro 2,5 t	MH 25-011	30,80
330	2	Gerade Verschraubung CK-1/8-PK4KU	NPVS1/8PK4CK	4,00



Frank E. Sommerer
AUTOHEBER

Pos.	Stk.	Bezeichnung	Artikel-Nr.	Preis/ Stk.(m)	
340	2	Gerade Einschraubverschraubung GE-18 LR vz	NHVSGE18	16,10	
350	2	Mutter P4 G1/2" Nr.310	NSM.G1/2	3,80	
360	1	Hinweispfeil 3008 rot	BDA-0001	0,60	
370	2	Schlauchleitung 2,0 m lang komplett (DN12)	NHS.2000TE13	103,40	***
380	2	Hydraulikschlauch 2,0 m lang komplett (DN16)	NHS.2000TE16	189,30	***
390	4m	Schlauch blau 4x6 (Preis pro m)	NPS.4x6	3,50	***

*** Diese Teile sollte ein Monteur immer dabei haben.

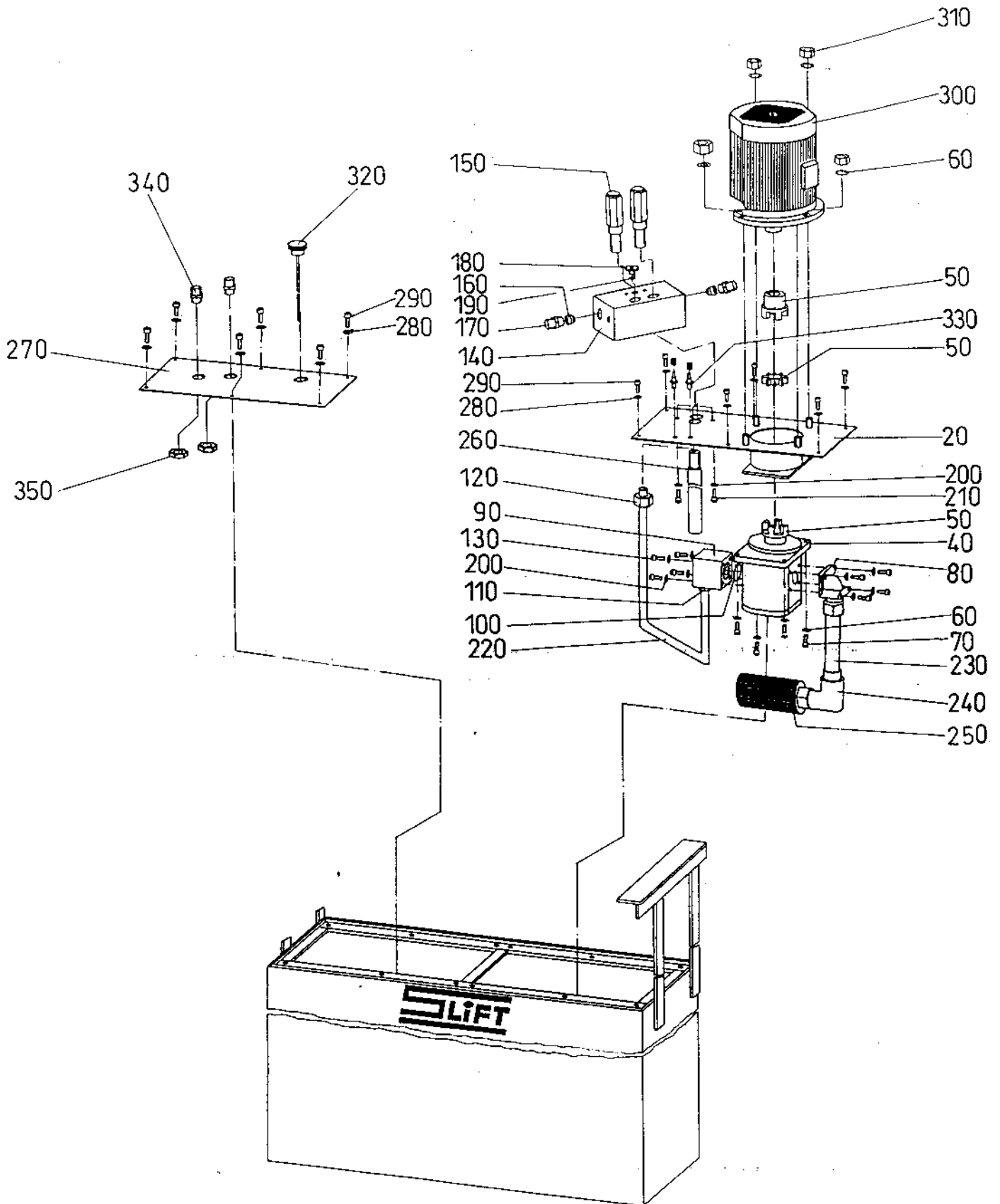

				SLIFT HEBEZEUG GmbH Frank E. Sommerer Hebezeuge für die Automobilwirtschaft D-7533 Tietenbronn	
8.7.92	Ad	Ers. für Z. g. Nr. 41.49		AUTOHEBER	
Tag	H.z.	Änderung		Nr.	
bearb.	8.7.92	Ad		Maßstab	
gepr.				Ersatzteilzeichnung	
				DH 40-010	
				Ers. für/durch:	